

## HUECO ESCALERAS

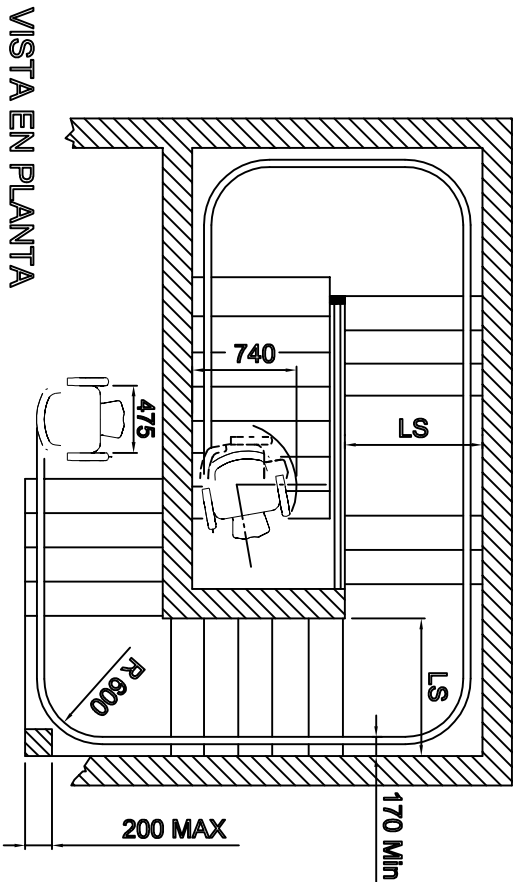
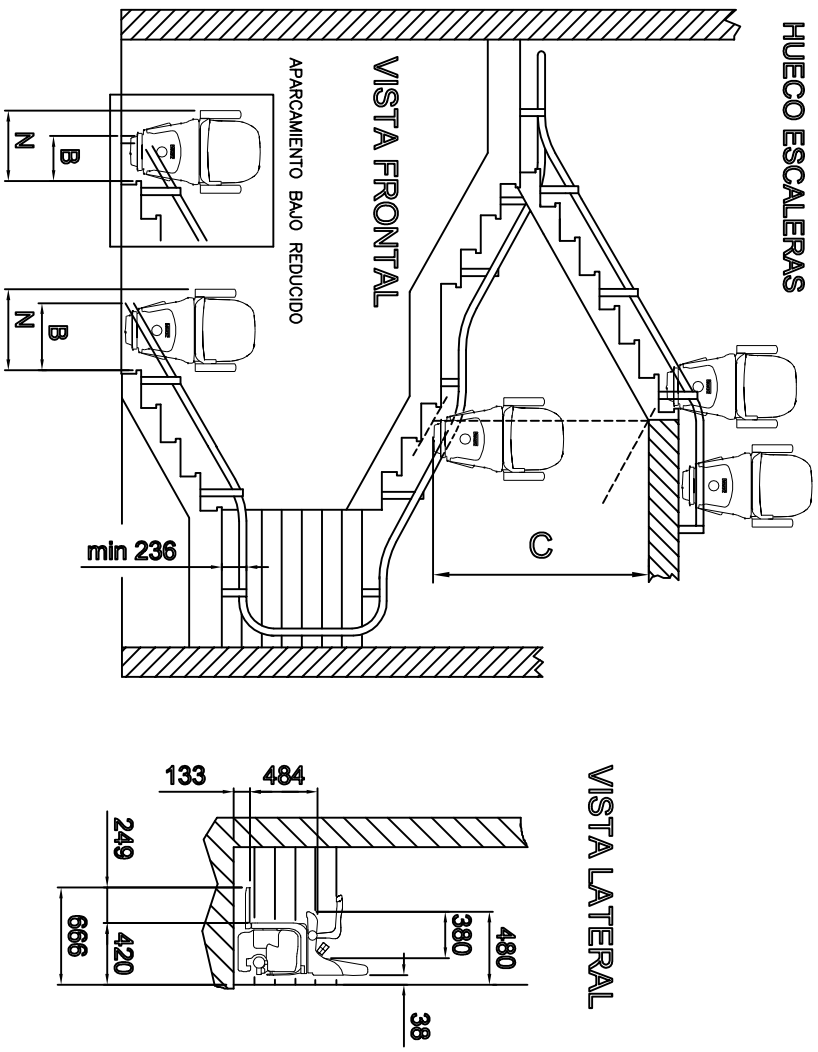

### CARACTERISTICAS TECNICAS

| Carga     | Potencia | Tensión de alimentación | motor     | Tensión de alimentación auxiliar | Velocidad (max) |
|-----------|----------|-------------------------|-----------|----------------------------------|-----------------|
| 125 [daN] | 360 [W]  | 24 [V-DC]               | 24 [V-cc] | 220 [V-AC]                       | 9 [m/min.]      |

### VERIFICACION DE LA POSIBILIDAD DE INSTALACION

| STANDARD | PARA UN EQUIPO CON ASIENTO GIRADO A 45° |      |
|----------|---|------|
| LS       | PARA UN EQUIPO CON ASIENTO GIRADO A 45° | 740  |
| C        | CON PERSONA SENTADA                     | 690  |
|          |   | 1800 |
| B        | STANDARD                                | 659  |
|          | APARCAMIENTO BAJO REDUCIDO              | 256  |
| N        | STANDARD                                | 680  |
|          | APARCAMIENTO BAJO REDUCIDO              | 573  |

DATOS BASADOS PARA UNA PERSONA CON MEDIDA DE CADERA A RODILLA DE 600 mm

| DATA       | CODICE  | REV. |
|------------|---------|------|
| 01/04/2007 | 8640207 | --   |

HUECO ESCALERAS

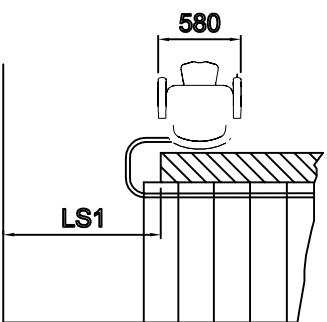
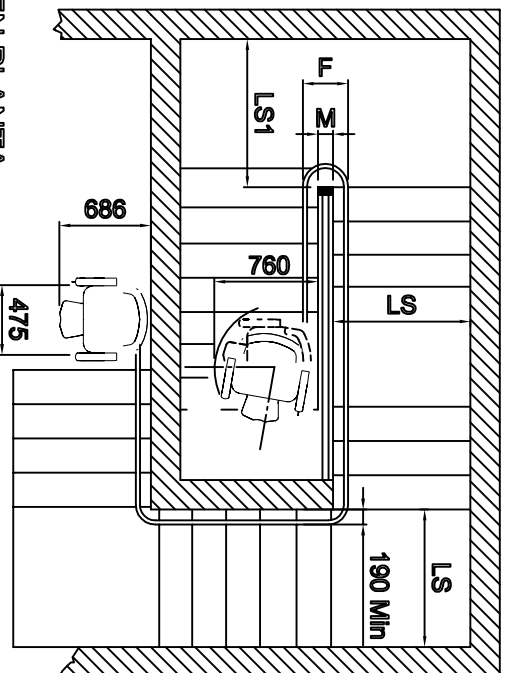
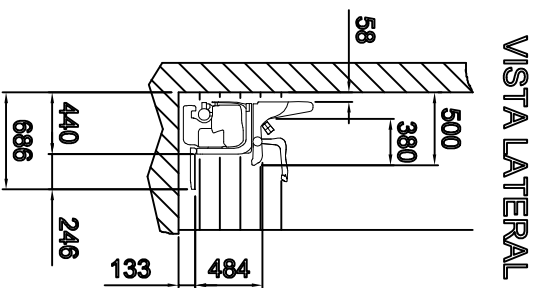
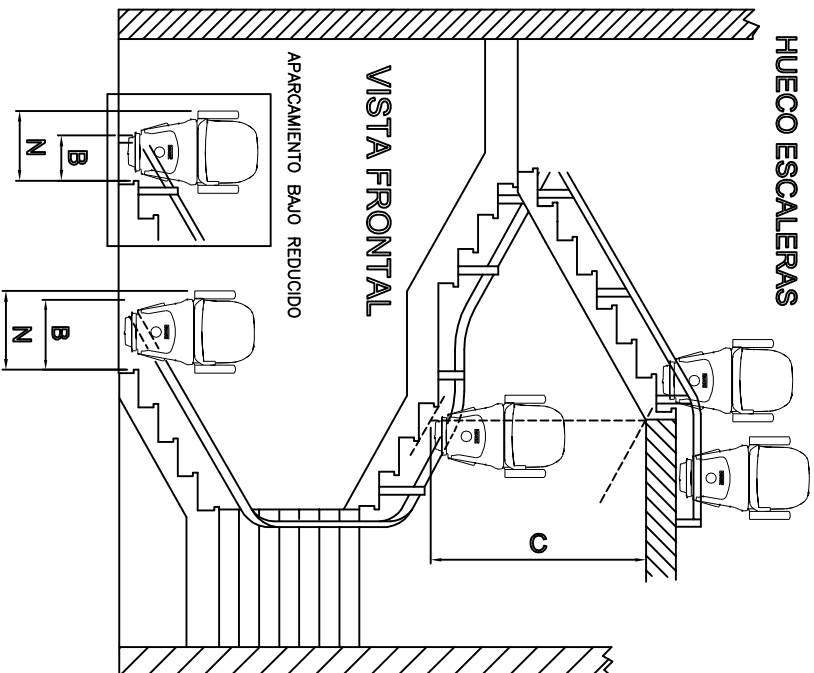

VISTA EN PLANTA

CARACTERISTICAS TECNICAS

|              |                 |                                |              |   |                        |
|--------------|-----------------|--------------------------------|--------------|---|------------------------|
| <b>Carga</b> | <b>Potencia</b> | <b>Tension de alimentaci3n</b> | <b>Motor</b> | <b>Tension de alimentaci3n auxiliar</b> | <b>Velocidad (max)</b> |
| 125 [ddN ]   | 360 [W ]        | 24 [V-DC ]                     | 24 [V-DC ]   | 220 [V-AC ]                             | 9 [ m/min. ]           |

VERIFICACION DE LA POSIBILIDAD DE INSTALACION

|    |                     |      |      |                    |     |     |     |
|----|---------------------|------|------|--------------------|-----|-----|-----|
| LS | A 0°                | min. | 770  | PENDIENTE ESCALERA | F   | M   | LS1 |
|    | DE 30° A 61°        | min. | 770  |                    | MAX | MIN |     |
| C  | CON PERSONA SENTADA | min. | 1800 | 0°                 | 850 | 410 | 770 |
|    |                     |      |      | 30°                | 640 | 200 | 770 |
|    |                     |      |      | 60°                | 640 | 200 | 770 |

DATOS BASADOS PARA UNA PERSONA CON MEDIDA DE CADERA A RODILLA DE 600 mm

|            |         |      |
|------------|---------|------|
| DATA       | CODICE  | REV. |
| 01/04/2007 | 8940207 | --   |